

**Внимание!** При заказе укажите  
**NTI-код инструмента, например:**  
**801-009M-HP, 801-010M-HP,**  
**848-018C-HP, 860-060SC-HP и т.д.**

**Оптимальная скорость:**  
 30.000 об/мин - для диаметра до ISO 023  
 20.000 об/мин - для диаметра ISO 023-060  
 15.000 об/мин - для диаметра ISO 060 и больше

**801 (001)**  
Шаровидный

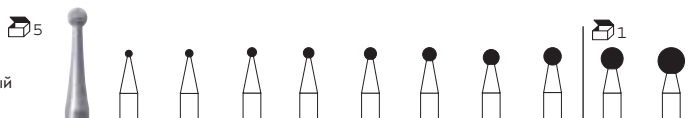

Диаметр $\varnothing$ 1/10 мм	009	010	012	014	016	018	021	023	029	035
Длина раб. части, мм										
<b>код NTI: 801-...M-HP</b>	<b>009</b>	<b>010</b>	<b>012</b>	<b>014</b>	<b>016</b>	<b>018</b>	<b>021</b>	<b>023</b>	<b>029</b>	<b>035</b>

**805 (010)**  
Обратный конус



Диаметр $\varnothing$ 1/10 мм	012	014	016	018	021	023	040	050
Длина раб. части, мм	1,5	1,5	1,5	1,5	2,0	2,0	1,5	2,0
<b>код NTI: 805-...M-HP</b>	<b>012</b>	<b>014</b>	<b>016</b>	<b>018</b>	<b>021</b>	<b>023</b>	<b>040</b>	<b>050</b>

**807 (225)**  
Обратный конус



Диаметр $\varnothing$ 1/10 мм	016	018	023
Длина раб. части, мм	4,0	5,0	6,0
<b>код NTI: 807-...M-HP</b>	<b>016</b>	<b>018</b>	<b>023</b>

**808 (014)**  
Обратный конус



Диаметр $\varnothing$ 1/10 мм	018	023
Длина раб. части, мм	0,7	0,8
<b>код NTI: 808-...M-HP</b>	<b>018</b>	<b>023</b>

**809 (019)**  
...с насадкой



Диаметр $\varnothing$ 1/10 мм	023
Длина раб. части, мм	3,5
<b>код NTI: 809-023M-HP</b>	

**812 (022)**  
Обратный конус



Диаметр $\varnothing$ 1/10 мм	025	050
Длина раб. части, мм	1,5	2,0
<b>код NTI: 812-...M-HP</b>	<b>025</b>	<b>050</b>

**825 (304)**  
Линза

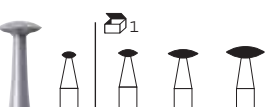

Диаметр $\varnothing$ 1/10 мм	018	025	040	050
Длина раб. части, мм	0,8	0,9	1,1	1,5
<b>код NTI: 825-...M-HP</b>	<b>018</b>	<b>025</b>	<b>040</b>	<b>050</b>

**830 (238)**  
Грушевидный



Диаметр $\varnothing$ 1/10 мм	070
Длина раб. части, мм	12,5
<b>код NTI: 830-070SC-HP</b>	

**835 (109)**  
Цилиндр



Диаметр $\varnothing$ 1/10 мм	008	010	012	016	021	025
Длина раб. части, мм	4,0	4,0	4,0	4,0	5,0	6,0
<b>код NTI: 835-...M-HP</b>	<b>008</b>	<b>010</b>	<b>012</b>	<b>016</b>	<b>021</b>	<b>025</b>

**837 (111)**  
Цилиндр

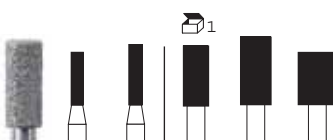

Диаметр $\varnothing$ 1/10 мм	016	018	033	040	050
Длина раб. части, мм	7,0	8,0	8,0	9,0	7,0
<b>код NTI: 837-...M-HP</b>	<b>016</b>	<b>018</b>	<b>033</b>	<b>040</b>	<b>050</b>

**842KR (158)**  
Цилиндр с круглым кантом



Диаметр $\varnothing$ 1/10 мм	023
Длина раб. части, мм	12,0
<b>код NTI: 842KR-023C-HP</b>	

**842R (143)**  
Цилиндр с круглым концом



Диаметр $\varnothing$ 1/10 мм	018
Длина раб. части, мм	12,0
<b>код NTI: 842R-018M-HP</b>	
<b>код NTI: 842R-018C-HP</b>	

**845 (170)**  
Конус с плоским концом



Диаметр $\varnothing$ 1/10 мм	008	010	018
Длина раб. части, мм	4,0	4,0	5,0
<b>код NTI: 845-...M-HP</b>	<b>008</b>	<b>010</b>	<b>018</b>

<b>M</b> - без кольца	стандартное зерно	110-120 мкм	ISO 524	<b>C</b> - зеленое кольцо	крупное зерно	135 мкм	ISO 534
<b>SC</b> - черное кольцо	сверхкрупное зерно	180 мкм	ISO 544	<b>F</b> - красное кольцо	мелкое зерно	50 мкм	ISO 514

**847**  
(172)  
Конус с плоским концом

Диаметр $\varnothing$ 1/10 мм	025	033
Длина раб. части, мм	7,0	8,0

код NTI: 847-...M-HP 025 033

**848**  
(173)  
Конус с плоским концом

Диаметр $\varnothing$ 1/10 мм	018	040
Длина раб. части, мм	10,0	9,0

код NTI: 848-...M-HP 018 040  
 ■ код NTI: 848-...C-HP 018

**848A**  
(184)  
Конус бококорез

Диаметр $\varnothing$ 1/10 мм	040
Длина раб. части, мм	9,0

код NTI: 848A-040M-HP

**848L**  
(175)  
Конус длинный с круглым концом

Диаметр $\varnothing$ 1/10 мм	023
Длина раб. части, мм	15,0

■ код NTI: 848L-023C-HP  
 ■ код NTI: 848L-023SC-HP

**849**  
(196)  
Конус с круглым концом

Диаметр $\varnothing$ 1/10 мм	009
Длина раб. части, мм	4,0

код NTI: 849-009M-HP

**850**  
(199)  
Конус с круглым концом

Диаметр $\varnothing$ 1/10 мм	014	016	025	040
Длина раб. части, мм	10,0	10,0	10,0	9,0

код NTI: 850-...M-HP 014 016 025 040  
 ■ код NTI: 850-...C-HP 025

**852**  
(164)  
Конус остроконечный

Диаметр $\varnothing$ 1/10 мм	010	023	037
Длина раб. части, мм	4,0	6,0	7,0

код NTI: 852-...M-HP 010 023 037

**854**  
(172)  
Конус с плоским концом

Диаметр $\varnothing$ 1/10 мм	050
Длина раб. части, мм	8,0

код NTI: 854-050M-HP

**854R**  
(198)  
Конус с круглым концом

Диаметр $\varnothing$ 1/10 мм	033	040
Длина раб. части, мм	9,0	9,0

код NTI: 854R-...M-HP 033 040

**856**  
(198)  
Конус с круглым концом

Диаметр $\varnothing$ 1/10 мм	016	023	025	040
Длина раб. части, мм	7,0	12,0	8,0	14,0

код NTI: 856-...M-HP 016 025  
 ■ код NTI: 856-...C-HP 023 040  
 ■ код NTI: 856-...SC-HP 023 040

**858**  
(165)  
Конус остроконечный

Диаметр $\varnothing$ 1/10 мм	012	016
Длина раб. части, мм	8,0	8,0

■ код NTI: 858-...F-HP 016  
 код NTI: 858-...M-HP 012 016

**859**  
(166)  
Конус остроконечный

Диаметр $\varnothing$ 1/10 мм	018
Длина раб. части, мм	10,0

■ код NTI: 859-018F-HP  
 код NTI: 859-018M-HP



**860-016M-HP**  
Для быстрого и качественного формирования вестибулярных поверхностей

**860**  
(247)  
Пламя

Диаметр $\varnothing$ 1/10 мм	010	012	016
Длина раб. части, мм	4,0	5,0	5,0

код NTI: 860-...M-HP 010 012 016

**860**  
(251)  
Пламя

Диаметр $\varnothing$ 1/10 мм	060	085
Длина раб. части, мм	12,5	16,0

■ код NTI: 860-...SC-HP 060 085

**861**  
(248)  
Пламя

Диаметр $\varnothing$ 1/10 мм	014
Длина раб. части, мм	6,0

код NTI: 861-014M-HP

**861L**  
(250)  
Пламя длинное

Диаметр $\varnothing$ 1/10 мм	024
Длина раб. части, мм	10,0

код NTI: 861L-024M-HP

**862**  
(274)  
Пламя

Диаметр $\varnothing$ 1/10 мм	030
Длина раб. части, мм	8,0

код NTI: 862-030M-HP

**862**  
(274)  
Пламя

Диаметр $\varnothing$ 1/10 мм	060
Длина раб. части, мм	14,0

■ код NTI: 862-060SC-HP

M	без кольца	стандартное зерно	110-120 мкм	ISO 524	C	зеленое кольцо	крупное зерно	135 мкм	ISO 534
SC	черное кольцо	сверхкрупное зерно	180 мкм	ISO 544	F	красное кольцо	мелкое зерно	50 мкм	ISO 514

**863**  
(250)  
Пламя

Диаметр $\varnothing$ 1/10 мм	012	016
Длина раб. части, мм	10,0	10,0

код NTI: 863-...M-HP 012 016  
 код NTI: 863-...C-HP 012 016

**881**  
(141)  
Цилиндр с круглым концом

Диаметр $\varnothing$ 1/10 мм	016	025	040
Длина раб. части, мм	7,0	7,0	9,0

код NTI: 881-...M-HP 016 025 040

**890**  
(245)  
Пуля

Диаметр $\varnothing$ 1/10 мм	016
Длина раб. части, мм	3,5

код NTI: 890-016M-HP

**909**  
(068)  
Колесо округленное

Диаметр $\varnothing$ 1/10 мм	050
Длина раб. части, мм	2,0

код NTI: 909-...M-HP 050

**366**  
(257)  
Почковидный

Диаметр $\varnothing$ 1/10 мм	012	016
Длина раб. части, мм	1,8	2,5

код NTI: 366-...M-HP 012 016

**368**  
(257)  
Почковидный

Диаметр $\varnothing$ 1/10 мм	023
Длина раб. части, мм	5,0

код NTI: 368-023M-HP

**369**  
(263)  
Почковидный с круглым концом

Диаметр $\varnothing$ 1/10 мм	070
Длина раб. части, мм	12,0

код NTI: 369-070SC-HP

**371**  
(266)  
Почковидный с круглым концом

Диаметр $\varnothing$ 1/10 мм	055
Длина раб. части, мм	12,0

код NTI: 371-055M-HP

## TURBO алмазные шлифовальные инструменты для прямого наконечника (НР)

**848L**  
(175)  
Конус длинный

Диаметр $\varnothing$ 1/10 мм	023
Длина раб. части, мм	15,0

код NTI: 848L-023TSC-HP

**856**  
(200)  
Конус с круглым концом

Диаметр $\varnothing$ 1/10 мм	023
Длина раб. части, мм	12,0

код NTI: 856-023TSC-HP

### Инструмент для создания бороздок роста 856-023TSC-HP



**856-023TSC-HP**  
 Турбо инструмент Perikumata прост в использовании и очень эффективен. С его помощью можно в считанные секунды нарезать канавки роста (волны пережимат).  
 Волнообразно проведите инструментом по поверхности зуба.



M	без кольца	стандартное зерно	110-120 мкм	ISO 524	C	зеленое кольцо	крупное зерно	135 мкм	ISO 534
SC	черное кольцо	сверхкрупное зерно	180 мкм	ISO 544	F	красное кольцо	мелкое зерно	50 мкм	ISO 514



Диаметр $\varnothing$ 1/10 мм	085
Длина раб. части, мм	13,0
<b>код NPI: AG369-085SC-HP</b>	
⌚ макс. 15.000 об/мин	

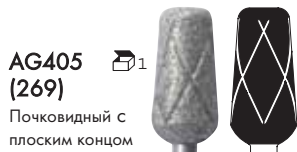

Диаметр $\varnothing$ 1/10 мм	090
Длина раб. части, мм	18,0
<b>код NPI: AG405-090SC-HP</b>	
⌚ макс. 15.000 об/мин	



Диаметр $\varnothing$ 1/10 мм	060
Длина раб. части, мм	7,0
<b>код NPI: AG836-060SC-HP</b>	
⌚ макс. 15.000 об/мин	



Диаметр 1/10 мм	085
Длина раб. части, мм	16,0
<b>код NPI: AG860-085SC-HP</b>	
⌚ макс. 15.000 об/мин	

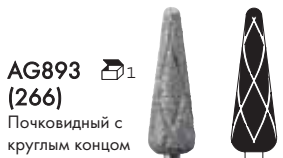

Диаметр $\varnothing$ 1/10 мм	065
Длина раб. части, мм	19,0
<b>код NPI: AG893-065SC-HP</b>	
⌚ макс. 15.000 об/мин	

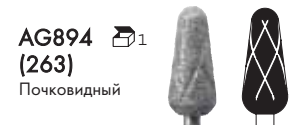

Диаметр $\varnothing$ 1/10 мм	065
Длина раб. части, мм	14,0
<b>код NPI: AG894-065SC-HP</b>	
⌚ макс. 15.000 об/мин	



Диаметр $\varnothing$ 1/10 мм	065
Длина раб. части, мм	10,0
<b>код NPI: AG410-065SC-HP</b>	
⌚ макс. 15.000 об/мин	

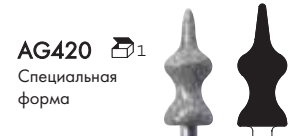

Диаметр 1/10 мм	065
Длина раб. части, мм	16,0
<b>код NPI: AG420-065SC-HP</b>	
⌚ макс. 15.000 об/мин	

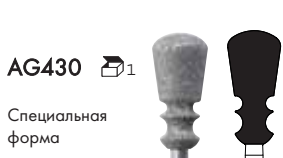

Диаметр $\varnothing$ 1/10 мм	075
Длина раб. части, мм	15,0
<b>код NPI: AG430-075SC-HP</b>	
⌚ макс. 15.000 об/мин	

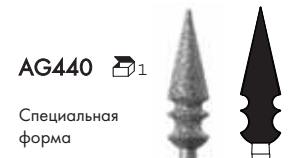

Диаметр $\varnothing$ 1/10 мм	055
Длина раб. части, мм	18,0
<b>код NPI: AG440-055SC-HP</b>	
⌚ макс. 15.000 об/мин	

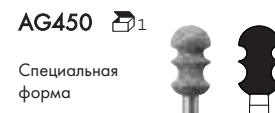

Диаметр $\varnothing$ 1/10 мм	055
Длина раб. части, мм	9,0
<b>код NPI: AG450-055SC-HP</b>	
⌚ макс. 15.000 об/мин	



**AG450.** Формирование округленной кромки индивидуальных ложек для избежания повреждений десны.

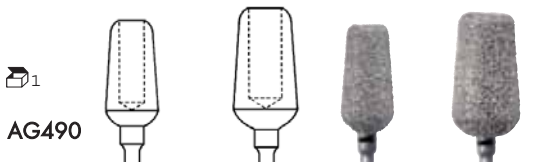

Диаметр $\varnothing$ 1/10 мм	090	110
Длина раб. части, мм	18,0	20,0
<b>код NPI: 806 104 ...</b>		
⌚ макс. 10.000 - 15.000 об/мин		



**AG490** создает достаточное пространство для снятия слепков.

## Алмазные широкие (6 мм) односторонние штрипсы для ортодонтии 10



Цветовая индикация			
Толщина (мм)	0,13	0,10	0,08
Ширина (мм)	6,0	6,0	6,0
Длина (мм)	147,0	147,0	147,0

код по каталогу

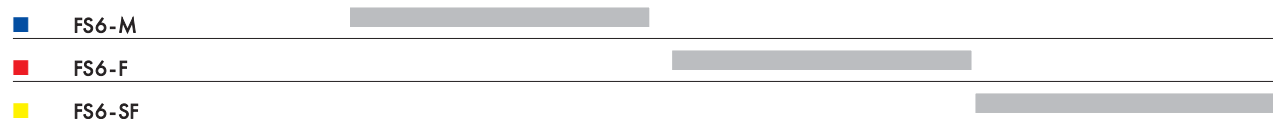

Мелкое зерно/  
красное кольцо



Диаметр $\varnothing$ 1/10 мм	037	037	016	031	027	022
Длина раб.части, мм	10	8	6	2	1,5	1,2

■ код NTI **G5009 G5022 G5023 G5025 G5026 G5027**

⌚ оптимал. 20.000 - 25.000 об/мин



Стандартное /  
без кольца



Диаметр $\varnothing$ 1/10 мм	037	050
Длина раб.части, мм	2,5	10

■ код NTI **G5102 G5106**

⌚ оптимал. 20.000 - 25.000 об/мин

Стандартное зерно/  
без кольца



Диаметр $\varnothing$ 1/10 мм	220	220
Толщина диска, мм	0,60	0,25

■ код NTI: **G5113 G5122**

⌚ оптимал. 15.000 об/мин

сверхтонкий

Стандартное /  
без кольца



Диаметр $\varnothing$ 1/10 мм	080	023	023	037	050
Длина раб.части, мм	0,6	8	9	9	12

■ код NTI **G5112 G5115 G5117 G5118 G5120**

⌚ оптимал. 20.000 - 25.000 об/мин

Сверхкрупное зерно/  
черное кольцо



Диаметр $\varnothing$ 1/10 мм	050	050
Длина раб.части, мм	12	12

■ код NTI **G5331 G5332**

⌚ оптимал. 20.000 - 25.000 об/мин

Крупное зерно/  
зеленое кольцо



Диаметр $\varnothing$ 1/10 мм	050	050	037
Длина раб.части, мм	10	10	9

■ код NTI **G5206 G5211 G5218**

⌚ оптимал. 20.000 - 25.000 об/мин

**new**

Стандартное зерно  
без кольца



Диаметр $\varnothing$ 1/10 мм	020
Длина раб.части, мм	6

■ код NTI **G5123**

⌚ оптимал. 20.000 - 25.000 об/мин



Инструменты из спеченного алмаза на металлической связке требуют регулярной очистки для поддержания режущей способности. Правильный камень NTI **G9920** чистит и активирует поверхность, восстанавливает абразивную способность.



Правильный камень для спеченных алмазных инструментов

**Применение:**

поместить правильный камень в ванночку с водой; для чистки и правки, провести вращающимся инструментом по поверхности влажного правильного камня; при необходимости повторить.

**SuperMax** - универсальный инструмент, предназначен для обработки любых дентальных материалов.  
**SuperMax** - идеальный инструмент для Титана. Работает быстро и без нагрева поверхности. Обладает экстремально продолжительным сроком службы. **SuperMax** - не требует зачистки правильным камнем.

стандартное зерно  
прямой хвостовик (НР)



Диаметр Ø 1/10 мм	140	180	180	220
Длина раб. части, мм	3,0	3,5	6,0	1,0
Код НТИ	G9001	G9002	G9003	G9004

⌚ оптимал. 15.000 - 20.000 об/мин



**SuperMax** - спеченный алмаз на органической связке. В процессе шлифования органическая связка поглощает выделяемое тепло, что предотвращает зону от перегрева. Назначение: керамика, металло-керамика, композиты, титан, сплавы всех видов, том числе хром-кобальт, золото, другие мягкие металлы и сплавы.

**Работать без нажима!**

стандартное зерно  
прямой хвостовик (НР)



Диаметр Ø 1/10 мм	060	220	220	060
Длина раб. части, мм	18,0	3,5	2,5	17,0
Код НТИ	G9005	G9006	G9007	G9008

⌚ оптимал. 15.000 - 20.000 об/мин

### AllCeramic SuperMax спеченный алмаз для КЕРАМИКИ

**AllCeramic SuperMax** - инструмент на керамической связке, специально разработан для обработки керамики. Обладает повышенной твердостью, оставляет поверхность химически чистой.

**AllCeramic SuperMax** - не требует зачистки правильным камнем.



- стандартное зерно  
■ крупное зерно  
прямой хвостовик (НР)



Диаметр Ø 1/10 мм	050	040	150	120	035	050	040
Длина раб. части, мм	13,0	11,0	3,0	7,0	7,0	2,0	8,0
Код НТИ	G8001	G8002	G8003	G8004	G8005	G8006	G8007
Код НТИ	■ G8001C	■ G8002C					

⌚ оптимал. 15.000 - 20.000 об/мин

### Rubinit Trimmer для обработки пластмассовых съемных протезов

стандартное зерно  
прямой хвостовик (НР)



Диаметр Ø 1/10 мм	085	085	065	075	065	055	050
Длина раб. части, мм	16,0	12,0	19,0	12,0	12,0	10,0	13,0
Код НТИ	TR3101	TR3102	TR3103	TR3105	TR3106	TR3108	TR3112

⌚ оптимал. 15.000 - 25.000 об/мин

Покрытые стандартной (средней) рубиновой насыпкой инструменты на металлической связке, предназначены для первичной обработки пластмасс.

Инструменты позволяют произвести обработку пластмассовых протезов абсолютно без нагрева поверхности.

Наилучшие результаты достигаются при обработке эластичных пластмасс.

## Алмазные диски TURBO = быстрое и агрессивное разрезание



## Superflex TURBO (505) - сверхтонкие, сверхгибкие диски

**505**

∅ диаметр 1/10 мм	160	190
ширина покрытия, мм	полное	полное
L толщина диска, мм	0,12	0,12
код NTI: TURBO 806 104 ...	<b>505 504 160</b>	<b>505 504 190</b>
↻ оптимал.	40.000 об/мин	40.000 об/мин

## Flex TURBO (362) тонкие и гибкие диски

**362**

∅ диаметр 1/10 мм	080	100
ширина покрытия, мм	полное	полное
L толщина диска, мм	0,30	0,30
код NTI: TURBO 806 104 ...	<b>362 524 080</b>	<b>362 524 100</b>
↻ оптимал.	20.000 об/мин	20.000 об/мин

## Flex - диски для сепарации и контуринга

**321**

∅ диаметр 1/10 мм	190	220
ширина покрытия, мм	3,0	3,0
L толщина диска, мм	0,20	0,20
код NTI: 806 104 ...	<b>321 514 190</b>	<b>321 514 220</b>
↻ оптимал.	40.000 об/мин	30.000 об/мин

**321**

∅ диаметр 1/10 мм	190	220
ширина покрытия, мм	3,0	3,0
L толщина диска, мм	0,30	0,30
код NTI: 806 104 ...	<b>321 524 190</b>	<b>321 524 220</b>
↻ оптимал.	40.000 об/мин	30.000 об/мин

## Superflex - миниатюрные диски для ограниченного пространства

**new**  
**327**

∅ диаметр 1/10 мм	080	100
ширина покрытия, мм	полное	полное
L толщина диска, мм	0,13	0,13
код NTI: 806 104 ...	<b>361 514 080</b>	<b>361 514 100</b>
↻ оптимал.	20.000 об/мин	20.000 об/мин

**361**

∅ диаметр 1/10 мм	080	100
ширина покрытия, мм	1,0	1,0
L толщина диска, мм	0,13	0,13
код NTI: 806 104 ...	<b>361 514 080</b>	<b>361 514 100</b>
↻ оптимал.	20.000 об/мин	20.000 об/мин

## Ultraflex - для разрезания (366) и контуринга (366 и 367)

**366**

∅ диаметр 1/10 мм	220
ширина покрытия, мм	3,0
L толщина диска, мм	0,09
код NTI:	<b>806 104 366 504 220</b>
↻ оптимал.	30.000 об/мин

**367**

∅ диаметр 1/10 мм	220
ширина покрытия, мм	полное
L толщина диска, мм	0,09
код NTI:	<b>806 104 367 504 220</b>
↻ оптимал.	30.000 об/мин

Superflex - сверхтонкие и очень гибкие диски.

**350**

Ø диаметр 1/10 мм	190	220
ширина покрытия, мм	полное	полное
L толщина диска, мм	0,15	0,15

код NTI: 806 104 ...      350 514 190      350 514 220

⌚ оптимал.      40.000 об/мин      30.000 об/мин

**350**

Ø диаметр 1/10 мм	190	220
ширина покрытия, мм	полное	полное
L толщина диска, мм	0,25	0,25

код NTI: 806 104 ...      350 524 190      350 524 220

⌚ оптимал.      40.000 об/мин      30.000 об/мин

**353**

Ø диаметр 1/10 мм	220
ширина покрытия, мм	полное
L толщина диска, мм	0,12

код NTI: 806 104 353 504 220

⌚ оптимал. 30.000 об/мин

**353**

Ø диаметр 1/10 мм	220
ширина покрытия, мм	полное
L толщина диска, мм	0,15

код NTI: 806 104 353 514 220

⌚ оптимал. 30.000 об/мин

**353**

Ø диаметр 1/10 мм	220
ширина покрытия, мм	полное
L толщина диска, мм	0,25

код NTI: 806 104 353 524 220

⌚ оптимал. 30.000 об/мин

**355**

Ø диаметр 1/10 мм	190	220
ширина покрытия, мм	3,0	3,0
L толщина диска, мм	0,12	0,12

код NTI: 806 104 ...      355 504 190      355 504 220

⌚ оптимал.      40.000 об/мин      30.000 об/мин

**355**

Ø диаметр 1/10 мм	190	220
ширина покрытия, мм	3,0	3,0
L толщина диска, мм	0,25	0,25

код NTI: 806 104 ...      355 524 190      355 524 220

⌚ оптимал.      40.000 об/мин      30.000 об/мин

**355**

Ø диаметр 1/10 мм	160	190	220
ширина покрытия, мм	3,0	3,0	3,0
L толщина диска, мм	0,15	0,15	0,15

код NTI: 806 104 ...      355 514 160      355 514 190      355 514 220

⌚ оптимал.      40.000 об/мин      40.000 об/мин      30.000 об/мин



**358**

Ø диаметр 1/10 мм	190	220
ширина покрытия, мм	полное	полное
L толщина диска, мм	0,15	0,15

код NTI: 806 104 ...      358 514 190      358 514 220

⌚ оптимал.      40.000 об/мин      30.000 об/мин

**358**

Ø диаметр 1/10 мм	190	220
ширина покрытия, мм	полное	полное
L толщина диска, мм	0,25	0,25

код NTI: 806 104 ...      358 524 190      358 524 220

⌚ оптимал.      40.000 об/мин      30.000 об/мин

Superflex - сверхтонкие и очень гибкие диски. Перфорация обеспечивает визуальный контроль.

**400**

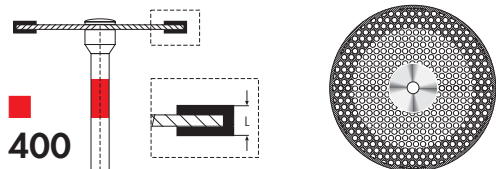

Ø диаметр 1/10 мм	220
ширина покрытия, мм	3,0
L толщина диска, мм	0,15

код NTI: **806 104 400 514 220**  
 ↻ оптимал. 30.000 об/мин

- ### Диск-сетка (400)
- ➔ Максимальная прозрачность диска при вращении обеспечивается высокой степенью перфорации.
  - ➔ Работать без дополнительного нажима. Достаточно веса наконечника.



**393**

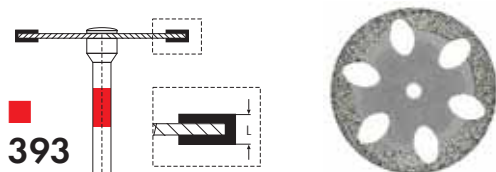

Ø диаметр 1/10 мм	220
ширина покрытия, мм	3,0
L толщина диска, мм	0,15

код NTI: **806 104 393 514 220**  
 ↻ оптимал. 30.000 об/мин

**396**

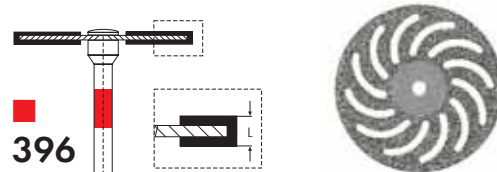

Ø диаметр 1/10 мм	220
ширина покрытия, мм	полное
L толщина диска, мм	0,15

код NTI: **806 104 396 514 220**  
 ↻ оптимал. 30.000 об/мин

**405**

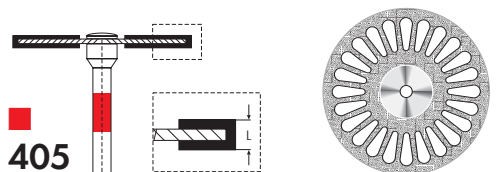

Ø диаметр 1/10 мм	220
ширина покрытия, мм	полное
L толщина диска, мм	0,15

код NTI: **806 104 405 514 220**  
 ↻ оптимал. 30.000 об/мин

**405**

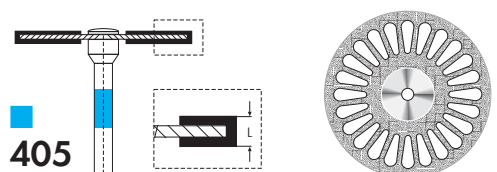

Ø диаметр 1/10 мм	220
ширина покрытия, мм	полное
L толщина диска, мм	0,25

код NTI: **806 104 405 524 220**  
 ↻ оптимал. 30.000 об/мин

**605**

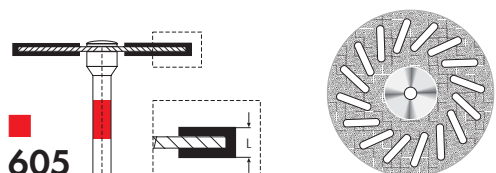

Ø диаметр 1/10 мм	220
ширина покрытия, мм	полное
L толщина диска, мм	0,15

код NTI: **806 104 605 514 220**  
 ↻ оптимал. 30.000 об/мин

**605**

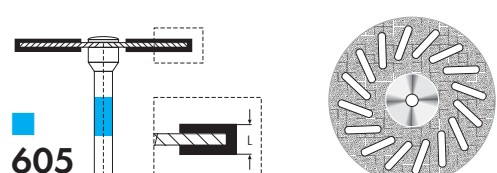

Ø диаметр 1/10 мм	220
ширина покрытия, мм	полное
L толщина диска, мм	0,25

код NTI: **806 104 605 524 220**  
 ↻ оптимал. 30.000 об/мин

## Диск с многослойным алмазным покрытием PrimeCut SL

**new**

**354**

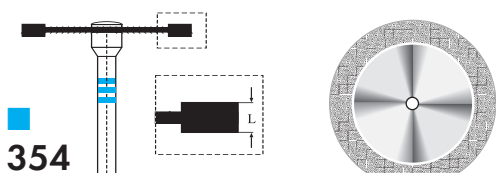

Ø диаметр 1/10 мм	220
ширина покрытия, мм	3,0
L толщина диска, мм	0,30

код NTI: **806 104 354 524 220**  
 ↻ оптимал. 20.000 об/мин

Многослойное алмазное покрытие определяет великолепную режущую способность и длительный срок использования.

**PrimeCut SL** это комбинация гибкости и продолжительного срока эксплуатации.

**Применение:**  
 обработка металлических каркасов, обрезание литников, обработка керамики, в том числе и оксид-циркониевой.

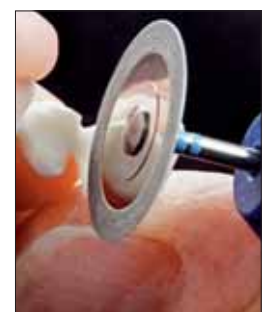

**Зубчатые диски -**  
агрессивное и  
быстрое  
разрезание

**Superflex**

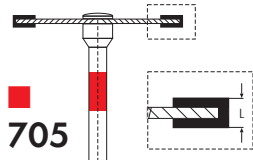

**705**

Ø диаметр 1/10 мм	190	220
ширина покрытия, мм	3,0	3,0
L толщина диска, мм	0,15	0,15

код NTI: 806 104 ... **705 514 190** **705 514 220**

⌚ оптимал. 40.000 об/мин 30.000 об/мин



Агрессивность плюс  
интенсивное самоочищение.  
Прозрачность при вращении.

**Flex**

Алмазные диски для быстрого разрезания  
сухого или сырого гипса.

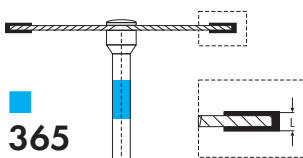

**365**

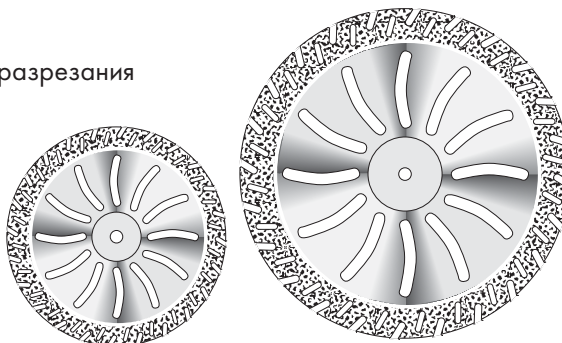

Ø диаметр 1/10 мм	300	450
ширина покрытия, мм	3,0	4,5
L толщина диска, мм	0,24	0,24

код NTI: 806 104 ... **365 524 300** **365 524 400**

⌚ оптимал. 30.000 об/мин 20.000 об/мин

**Flex**

Алмазные диски со спеченной кромкой  
для разрезания гипсовых моделей.

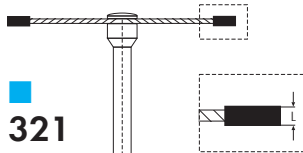

**321**

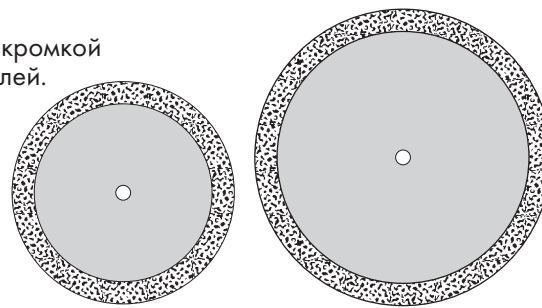

Ø диаметр 1/10 мм	300	450
ширина покрытия, мм	3,0	3,0
L толщина диска, мм	0,30	0,30

код NTI: 806 104 ... **321 524 300** **321 524 450**

⌚ оптимал. 30.000 об/мин 20.000 об/мин

**Flex**

Алмазный диск для быстрого  
разрезания керамики, метал-  
лов и др. материалов

**new**

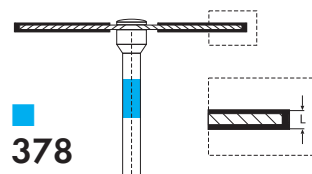

**378**

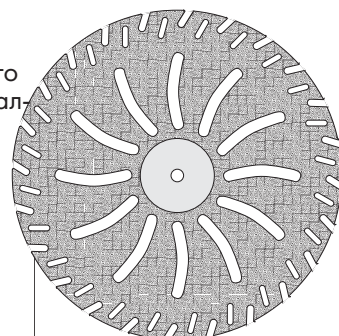

Ø диаметр 1/10 мм	450
ширина покрытия, мм	полное
L толщина диска, мм	0,24

код NTI: 806 104 ... **378 524 450**

⌚ оптимал. 20.000 об/мин

**Новый алмазный диск 806.104.378.524.450**

Двухстороннее полное алмазное покрытие обеспечивает быстрое, легкое разрезание. Сегментация кромки способствует эффективному удалению материала из зоны резания и предотвращает блокирование диска. Стабильность в работе обеспечивается специальными свойствами материала диска. Таким образом достигается максимальное удобство, надежность и безопасность в работе.

